

РУКОВОДСТВО ПО ЭКСПЛУАТАЦИИ

FUNAI

Future and air

УЛЬТРАЗВУКОВОЙ
УВЛАЖНИТЕЛЬ ВОЗДУХА

MINAMOTO



USH-MNE450/4.0(WT)

EAC

Уважаемый покупатель! Поздравляем вас с покупкой и благодарим за удачный выбор увлажнителя воздуха марки FUNAI. Перед началом эксплуатации прибора просим вас внимательно ознакомиться с руководством по эксплуатации.

СОДЕРЖАНИЕ

1. Назначение прибора	4
2. Правила безопасности	4
3. Устройство прибора	6
4. Комплектация	7
5. Технические характеристики	7
6. Наполнение водой	8
7. Управление прибором	9
8. Уход и техническое обслуживание	14
9. Устранение неисправностей	15
10. Транспортировка и хранение	17
11. Срок эксплуатации	17
12. Правила утилизации	17
13. Сертификация продукции	18
Гарантийный талон	19

1 НАЗНАЧЕНИЕ ПРИБОРА

Ультразвуковой увлажнитель воздуха предназначен для повышения уровня влажности воздуха и поддержания комфортного микроклимата в бытовом помещении.

Пониженная влажность воздуха может привести к следующим последствиям для человека:

- Высушивание слизистых оболочек, приводящее к жжению в глазах, растрескиванию губ и общему дискомфорту.
- Создание благоприятных условий для развития заболеваний и инфекций дыхательных путей.
- Утомление и снижение концентрации внимания.

Пониженная влажность воздуха может привести к следующим последствиям для окружающей среды:

- Ухудшение состояния домашних растений и животных.
- Усиление образования пыли.
- Повышение электростатического заряда ковров, напольных покрытий и синтетических тканей.
- Повреждение древесины, музыкальных инструментов предметов мебели, декора.

2 ПРАВИЛА БЕЗОПАСНОСТИ



ВНИМАНИЕ!

ТРЕБОВАНИЯ, НЕСОБЛЮДЕНИЕ КОТОРЫХ МОЖЕТ ПРИВЕСТИ К ТЯЖЕЛОЙ ТРАВМЕ ИЛИ СЕРЬЕЗНОМУ ПОВРЕЖДЕНИЮ ОБОРУДОВАНИЯ

Внимательно прочитайте данное руководство по эксплуатации перед установкой и эксплуатацией увлажнителя воздуха. Если у вас возникнут вопросы, обращайтесь к официальному дилеру производителя.

- Используйте прибор только по назначению, указанному в руководстве по эксплуатации.
- Не помещайте посторонние предметы в отверстия увлажнителя воздуха.
- Включение увлажнителя воздуха должно осуществляться только по завершении его полной сборки и заполнении водой согласно инструкции.
- Не устанавливайте увлажнитель воздуха рядом с отопительными приборами. Увлажнитель следует устанавливать на каком-либо возвышении, например, на столе, тумбе и т.п.
- Не заливайте воду в распылитель на увлажнителя воздуха.
- Не добавляйте в воду ароматические и эфирные масла, морскую соль и другие сторонние примеси.
- Если устройство не используется, всегда отсоединяйте штепсельную вилку от электрической розетки.
- Не садитесь, не становитесь и не ставьте какие-либо тяжелые предметы на увлажнитель.
- Не прикасайтесь к ультразвуковой мембране увлажнителя во время работы прибора.
- Не пытайтесь самостоятельно ремонтировать увлажнитель воздуха. Для ремонта прибора обратитесь в авторизованный сервисный центр производителя.
- Не устанавливайте увлажнитель в местах, где он может быть подвержен воздействию прямых солнечных лучей и высоких температур или рядом с чувствительной электротехникой.
- Держите приоткрытой дверь помещения, где используется увлажнитель воздуха и не направляйте распылитель на предметы интерьера или электротехнику, иначе они могут быть повреждены влагой.



ВНИМАНИЕ!

ТРЕБОВАНИЯ, НЕСОБЛЮДЕНИЕ КОТОРЫХ МОЖЕТ ПРИВЕСТИ К ТЯЖЕЛОЙ ТРАВМЕ ИЛИ СЕРЬЕЗНОМУ ПОВРЕЖДЕНИЮ ОБОРУДОВАНИЯ

- Не храните бензин и другие летучие и легковоспламеняющиеся жидкости вблизи увлажнителя – это очень опасно.
- Не отключайте увлажнитель воздуха от электрической сети, вынимая вилку из розетки в рабочем режиме. Перед отключением прибора обязательно остановите работу устройства при помощи кнопки «вкл/выкл».
- Не разрешается эксплуатировать данное устройство лицам, не знакомым с руководством по эксплуатации, лицам, находящимся под воздействием лекарств и алкоголя, а также детям и людям с ограниченными умственными, сенсорными или физическими способностями, если они не находятся под наблюдением ответственного за их безопасность лица.
- Дети не осознают опасности, которая может возникнуть при использовании электроприборов. Поэтому не разрешайте им использовать или играть прибором без вашего присмотра. Не оставляйте шнур питания в зоне досягаемости для детей, даже если электроприбор выключен.
- Храните упаковочные материалы (картон, пластик и т.д.) в недоступном для детей месте, поскольку они могут представлять опасность для детей.
- Не допускается использование увлажнителя воздуха при наличии каких-либо повреждений у прибора или кабеля, после сбоя в работе, после падения устройства или его повреждения любым другим способом.
- Перед заполнением или опустошением резервуара для воды, очисткой или обслуживанием, сборкой или разборкой индивидуальных частей и перед перемещением устройства отсоедините его от электрической сети.
- Установка увлажнителя воздуха должна происходить на сухой горизонтальной поверхности.
- Не погружайте корпус увлажнителя воздуха в воду и другие жидкости.
- Не прокладывайте кабель электропитания под ковровыми покрытиями и не накрывайте его. Кабель электропитания должен располагаться так, чтобы его невозможно было задеть.
- Избегайте попадания на увлажнитель воздуха воды, а также не используйте его вблизи воды и в помещениях с повышенной влажностью воздуха.
- Устанавливайте увлажнитель воздуха в труднодоступных для опрокидывания прибора местах.
- При отключении увлажнителя воздуха от сети электропитания не тяните за шнур и не дотрагивайтесь до него влажными руками.
- Обязательно убедитесь в том, что напряжение увлажнителя воздуха соответствует данным электрической сети.

3 УСТРОЙСТВО ПРИБОРА

1. Крышка резервуара
2. Распылитель
3. Соединительная шайба
4. Фильтр для воды
5. Ручка для переноса
6. Резервуар для воды
7. Сетевой шнур с вилкой
8. Поплавок
9. Корпус прибора
10. Воздуховыпускное отверстие
11. Ультразвуковая мембрана
12. Нагреватель
13. Аромакапсула
14. Панель управления



Рис. 1

4 КОМПЛЕКТАЦИЯ

- Увлажнитель воздуха — 1 шт.
- Фильтр для очистки воды — 1 шт.
- Упаковка — 1 шт.
- Руководство по эксплуатации / гарантийный талон — 1 шт.

5 ТЕХНИЧЕСКИЕ ХАРАКТЕРИСТИКИ

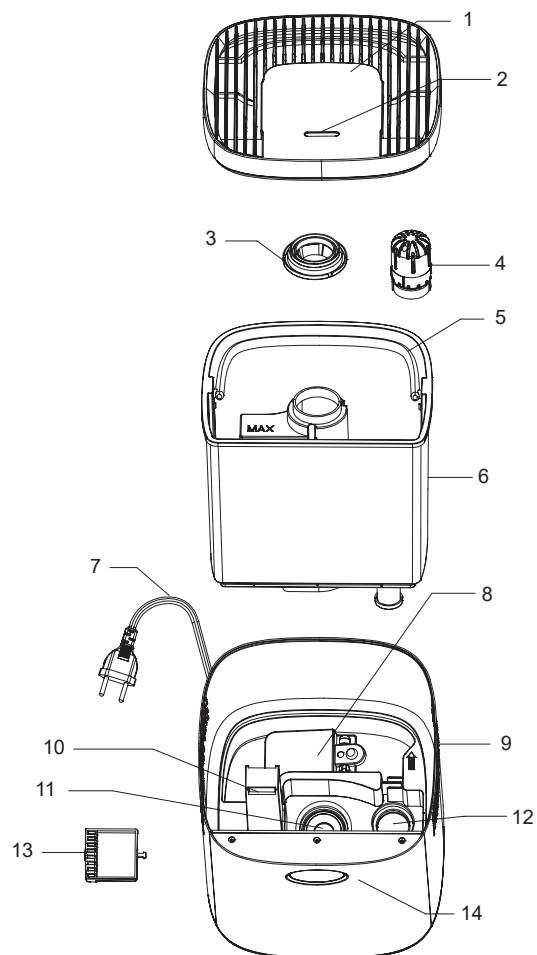
Серия	MINAMOTO
Параметр / Модель	USH-MNE450/4.0(WT)
Производительность по увлажнению, мл/ч	350/450*
Объём бака, л	4
Электропитание, В/Гц	220-240/50
Номинальная потребляемая мощность, Вт	110
Номинальный ток, А	0,5
Степень влагозащиты	IP20
Класс электрозащиты	II
Уровень шума, дБ(А)	≤35
Рекомендуемая площадь помещения, м²	45
Размеры прибора (ШхВхГ), мм	224x331x224
Размеры упаковки (ШхВхГ), мм	282x381x262
Вес нетто, кг	2,8
Вес брутто, кг	3,5

* Максимальное значение соответствует работе увлажнителя в режиме «Теплый пар».

6 НАПОЛНЕНИЕ ВОДОЙ

1. Извлеките прибор из упаковки.
2. Удалите упаковочные материалы, в т.ч. внутри прибора.
3. Проверьте увлажнитель воздуха на предмет повреждений. Не включайте увлажнитель в случае их обнаружения.
4. Установите увлажнитель воздуха на ровную горизонтальную сухую поверхность.
5. Снимите крышку и залейте воду в резервуар (см рис. 2) или воспользуйтесь верхним заливом на крышке устройства (см рис. 3). Температура воды не должна превышать 40 °С.
6. Закройте плотно крышку с распылителем и включите увлажнитель.

ВНИМАНИЕ! НЕ ЗАЛИВАЙТЕ ВОДУ В ОТВЕРСТИЕ ДЛЯ ВЫХОДА ПАРА, Т.К ЭТО МОЖЕТ ПРИВЕСТИ К ВЫХОДУ ПРИБОРА ИЗ СТРОЯ.

Способ 1



Рис. 2

Способ 2

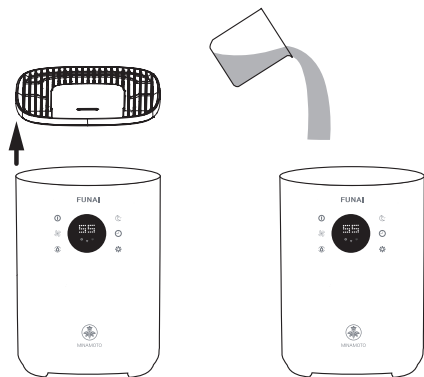

Рис. 3

7 УПРАВЛЕНИЕ ПРИБОРОМ

Панель управления



Рис. 4

1. Кнопка включения/выключения устройства
2. Кнопка регулировки интенсивности увлажнения
3. Кнопка установки желаемого уровня влажности
4. Кнопка ночного режима
5. Кнопка таймера
6. Кнопка режима тёплого пара / холодной плазмы
7. Индикатор текущего уровня влажности и текущих настроек
8. Индикатор работы режима холодной плазмы
9. Индикатор работы интеллектуального режима увлажнения
10. Индикатор Wi-Fi
11. Индикатор установки желаемого уровня влажности
12. Индикатор работы режима теплого пара
13. Индикатор таймера

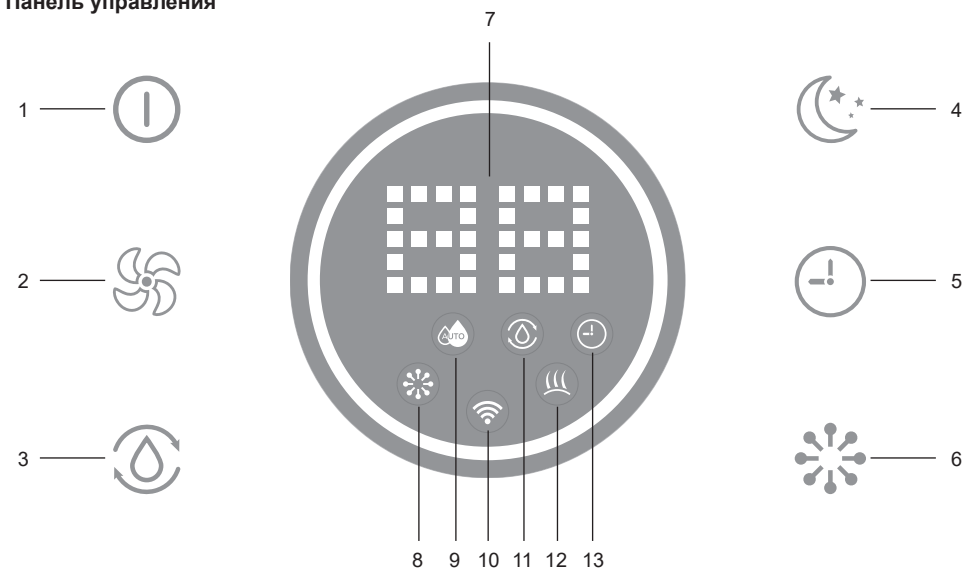

Рис. 5

1. Кнопка включения/выключения устройства
2. Кнопка регулировки интенсивности увлажнения
3. Кнопка установки желаемого уровня влажности
4. Кнопка таймера
5. Кнопка режима тёплого пара / холодной плазмы
6. Кнопка автоматического режима работы

Начало работы увлажнителя

Вставьте вилку шнура питания в розетку, светодиодный дисплей мигнет один раз и раздастся звуковой сигнал. Если резервуар для воды установлен неправильно, на дисплее будет продолжать мигать красный круг. Если резервуар для воды расположен верно, но в нем недостаточно воды, на дисплее будет светиться красный круг, это означает недостаточный уровень воды. Если в резервуаре слишком много воды, на дисплее отобразится «EF». Если резервуар с водой установлен корректно, увлажнитель перейдет в режим ожидания.

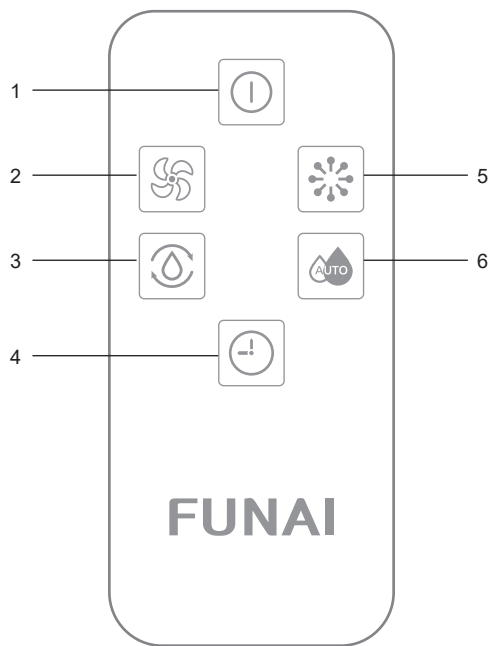
Включение увлажнителя воздуха

Нажмите кнопку включения и выключения прибора (1). Увлажнитель будет работать в интеллектуальном режиме, а на дисплее будет отображаться символ и текущая влажность в виде синего круга. Через 10 секунд увлажнитель заработает на высокой скорости и по формуле определит оптимальную влажность. Если текущая влажность достигнет рекомендуемой, увлажнитель прекратит увлажнение и круг погаснет.

Таблица интеллектуального режима увлажнения

Температура помещения (°C)	<18	19-21	22-24	25-27	28-29	30-31	32-34	35-38	≥39
Оптимальный уровень влажности RH%	65	60	55	50	45	40	35	30	30

Регулировка интенсивности выхода пара

Нажмите кнопку .

- 1 раз — низкая интенсивность выхода пара (на панели управления загорится фиолетовый круг).
- 2 раза — средняя интенсивность выхода пара (на панели управления загорится зеленый круг).
- 3 раза — высокая интенсивность выхода пара (на панели управления загорится синий круг).
- 4 раза — возвращение интеллектуального режима увлажнения.

Установка желаемого уровня влажности

Нажмите кнопку для установки желаемого уровня влажности. На дисплее загорится «60» и индикатор с голубым кругом. Каждым повторным нажатием кнопки вы изменяете желаемую влажность на 5%. Установка возможна от 30 до 75%. Индикация «__» на дисплее означает отмену установки желаемого уровня влажности. После выбора желаемой влажности дисплей мигнет 3 раза, затем переключится на отображение текущей влажности. Установленная желаемая влажность на 1-9% выше текущей — увлажнитель будет работать с низкой интенсивностью выхода пара; На 10-15% выше текущей — средняя интенсивность; На 15% и более — высокая интенсивность; Установленная желаемая влажность ниже текущей — прибор прекратит работу; Когда текущая влажность в помещении станет ниже на 3% чем установленная, тогда прибор снова начнет работу. Нажмите и удерживайте в течение 3 секунд кнопку чтобы вернуться в интеллектуальный режим увлажнения.



Таймер



В приборе предусмотрен таймер на отключение (от 1 до 12 часов). После выбора нужного времени отключения прибора, дисплей мигнет 3 раза и после этого будет показывать текущий уровень влажности. Это означает, что настройки применены. Повторным нажатием выберете «__» на дисплее или нажмите и удерживайте в течение 3 секунд кнопку таймера для его отмены.

Ночной режим

Для включения/выключения ночного режима работы нажмите кнопку . Все индикаторы и звуковые сигналы будут отключены. Чтобы активировать дисплей в ночном режиме коснитесь любой кнопки, кроме включения/выключения прибора (1). Вторым касанием можно изменить необходимые настройки. Удерживайте кнопку в течение 3-х секунд, чтобы управлять декоративной подсветкой прибора.

Холодная плазма и теплый пар

Первое нажатие кнопки  активирует режим теплого пара, на дисплее загорится индикатор . Теплый пар начнет поступать из распылителя через 10-15 минут. Благодаря нагреву пар имеет увеличенную высоту подачи и повышенную интенсивность увлажнения. Также рекомендовано периодически использовать режим теплого пара для стерилизации воды в основании прибора, чтобы препятствовать размножению бактерий и микробов.

Второе нажатие кнопки  активирует режим холодной плазмы, на дисплее загорится индикатор . Холодная плазма — современная методика для очищения воздуха. Плазменная очистка воздуха убивает микробы, нейтрализует токсичные вещества, предотвращает распространение инфекционных заболеваний, передающихся воздушно-капельным путем.

Третье нажатие кнопки  отключает режим теплого пара.

Четвертое нажатие кнопки  отключает режим холодной плазмы.

Низкий уровень воды

Если воды в резервуаре недостаточно для продолжения работы, увлажнитель автоматически прекратит работу и предупредит тремя звуковыми сигналами (в режиме сна звук отсутствует). Отключите шнур питания, наполните резервуар для воды, снова подключите и перезапустите устройство.

Завершение работы

Для завершения работы прибора нажмите кнопку  на панели управления, прибор выключится. Извлеките сетевую вилку из розетки.

Ароматизация воздуха

Нажмите на аромакапсулу, как показано на рис. 6.

Капните несколько капель водорастворимого ароматического масла на губку. Запрещено использовать эфирное масло, оно способно вывести из строя оборудование.

Поместите аромакапсулу обратно в увлажнитель. Пока прибор работает будет происходить ароматизация воздуха.

Капайте ароматическое масло только на губку в аромакапсуле. Не допускайте попадания каких-либо жидкостей, кроме чистой воды, в резервуар.



Рис. 6

Замена батареи пульта ДУ

Выньте отсек для батареи, зажав защелку и вытянув его, как показано на рис. 7.

Извлеките старую батарею и установите новую. Убедитесь, что полярности совпадают. Установите на место батарейный отсек.



Рис. 7

ФИЛЬТР ДЛЯ ОЧИСТКИ И УМЯГЧЕНИЯ ВОДЫ

Для беззаботной и долгой эксплуатации в комплект увлажнителя воздуха входит специальный фильтр для умягчения и очистки воды, который обладает абсорбирующими свойствами. Срок службы фильтра составляет около 12-ти месяцев, в зависимости от качества используемой воды и частоты использования прибора.

Установка фильтра

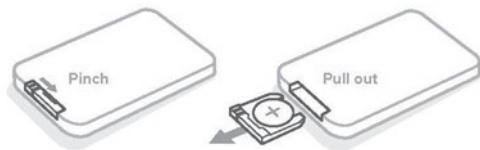
Для установки фильтра в увлажнитель предварительно достаньте новый фильтр из упаковки. Снимите крышку резервуара для воды, предварительно слив воду из резервуара, выньте использованный фильтр и поместите внутрь резервуара новый.

Установите резервуар на основание прибора, и он готов к использованию.

Если при использовании увлажнителя на предметах вокруг него появился белый налет, это может быть следствием следующих причин:

1. Вода, которая используется, содержит большое количество магния или кальция.
2. Остатки солей кальция и магния накопились во внутренней части прибора. Необходимо очистить внутренние части прибора.
3. Пар осаживает на поверхность пыль, находящуюся в воздухе.
4. Ухудшились свойства фильтра. Необходимо заменить фильтр для умягчения воды.

НАСТРОЙКА И ИСПОЛЬЗОВАНИЕ ПРИЛОЖЕНИЯ «SMART LIFE»

Вы можете управлять устройством через приложение, если прибор подключен к электрической сети и к сети Wi-Fi. С помощью приложения вы можете пользоваться стандартными настройками управления устройством, а также перейти в дополнительные настройки и установить расписание и сценарии работы.

Подключение и управление прибором через Wi-Fi

Для подключения увлажнителя к сети Wi-Fi загрузите на смартфон или планшет приложение «Smart life». Вы можете скачать приложение отсканировав QR-код или выполнив поиск «Smart Life» в магазине приложений Google Play или App Store.

После установки приложения, если у вас ещё нет учетной записи «Smart Life», вам необходимо создать учетную запись, нажав «Зарегистрироваться». Затем переведите увлажнитель воздуха в режим подключения Wi-Fi, для этого вставьте сетевую вилку в розетку, на экране начнет мигать индикатор . Перейдите в приложение «Smart life», нажмите + — «Добавить устройство» — «Малая бытовая техника» — «Увлажнитель (Wi-Fi)». Затем укажите желаемую сеть Wi-Fi и введите соответствующий пароль.



Важно! Смартфон, при помощи которого выполняется подключение, и устройство должны быть подключены к одной и той же сети Wi-Fi.

Когда будет установлено подключение, на дисплее загорится индикатор . Приложение подтвердит, что увлажнитель добавлен. Теперь вы можете дать устройству имя, поделиться доступом к нему с членами семьи или приступить к планированию работы увлажнителя

8 УХОД И ТЕХНИЧЕСКОЕ ОБСЛУЖИВАНИЕ

Регулярно проводите очистку и обслуживание увлажнителя воздуха согласно данной инструкции не реже 1-2 раз в неделю.

Воду в резервуаре увлажнителя рекомендуется менять ежедневно.

1. Выключите увлажнитель и отключите его от электросети.
2. Слейте воду из резервуара, протрите мягкой влажной тканью.
Не используйте другие жидкости и вещества, кроме воды (бензин, растворители и т.д.).
3. Для ухода за мелкими деталями используйте мягкую щетку.
4. Промойте аккуратно распылитель и резервуар чистой водой.
5. После окончания чистки протрите увлажнитель мягкой влажной тканью.



ВНИМАНИЕ!

ТРЕБОВАНИЯ, НЕСОБЛЮДЕНИЕ КОТОРЫХ МОЖЕТ ПРИВЕСТИ К ТЯЖЕЛОЙ ТРАВМЕ ИЛИ СЕРЬЕЗНОМУ ПОВРЕЖДЕНИЮ ОБОРУДОВАНИЯ

- Не используйте металлические щетки, лезвия и тальковые пудры для очистки поверхностей увлажнителя, это может привести к деформации и стиранию поверхностей.
- После окончания очистки устройства обязательно просушите оставшиеся капли воды и убедитесь, что в резервуаре и внутри корпуса прибора не осталось воды.
- Если увлажнитель не используется длительное время, обеспечьте его хранение — упакуйте прибор в пластиковый пакет, а затем в коробку и придерживайтесь рекомендациям согласно разделу «Транспортировка и хранение».

9 УСТРАНЕНИЕ НЕИСПРАВНОСТЕЙ

В случае возникновения неисправностей обратитесь к способам их устранения, указанным в таблице ниже. В случае невозможности решения проблем указанными способами обратитесь в авторизованный сервисный центр.

Проблема	Возможная причина	Решение проблемы
Прибор не работает (пар не выходит) или распыление слишком слабое	Прибор не подключен к электросети или вилка питания вставлена неплотно	Проверьте подключение прибора к электросети
	Низкий уровень воды в резервуаре. В этом случае на панели управления загорается нижний световой индикатор красного цвета	Добавьте воды в резервуар
	Установлена низкая интенсивность выхода пара	Установите более высокую интенсивность выхода пара
	Распылитель пара засорился	Прочистите распылитель пара
	Температура воды в резервуаре слишком низкая	Установите максимальную интенсивность выхода пара.
Рядом с прибором появляется вода	Ультразвуковая мембрана или вентилятор не работают	Обратитесь в авторизованный сервисный центр
	Уровень воды в резервуаре превышен	Убедитесь, что резервуар не переполнен
На предметах около увлажнителя появился белый налет (соли, выделяющиеся из воды)	Резервуар для воды негерметичен	Обратитесь в авторизованный сервисный центр
	На ультразвуковой мембране образовались известковые отложения	Очистите мембрану с помощью мягкой щетки и водопроводной воды
Выходящий воздух из прибора имеет неприятный запах	Используется несвежая вода В резервуаре для воды скопились остатки несвежей воды или мусор	Следует регулярно проводить чистку резервуара для воды как указано в разделе «Уход и техническое обслуживание». Используйте только водопроводную воду
Некорректный уровень влажности на дисплее	Помещение больше, чем эффективный диапазон увлажнителя	Переместите увлажнитель в комнату подходящего размера
	Внутри датчика влажности скопилась влага	Выключите увлажнитель и дайте датчику влажности полностью высохнуть на воздухе, прежде чем возобновить использование
	Распылитель обращен в сторону датчика влажности	Поверните распылитель так, чтобы он был направлен в сторону от датчика влажности
Панель управления не работает	Датчик влажности сломан или неисправен	Обратитесь в авторизованный сервисный центр
	Руки слишком мокрые при работе с панелью управления	Во время работы с панелью управления убедитесь, что руки сухие
Функция теплого пара не нагревает паровоздушную смесь	Увлажнитель вышел из строя	Обратитесь в авторизованный сервисный центр
	Увлажнитель находится в фазе прогрева	Подождите несколько минут до конца фазы
	Туман слишком тонкий, чтобы почувствовать тепло	Увеличьте интенсивность выхода пара
	Температура в помещении слишком низкая, и туман может остыть слишком быстро	Увеличьте интенсивность выхода пара

Проблема	Возможная причина	Решение проблемы
Пульт дистанционного управления не работает	Пульт дистанционного управления находится вне зоны действия увлажнителя	Используйте пульт дистанционного управления на расстоянии не более 5 м от увлажнителя
	Пластиковая вкладка блокирует аккумулятор	Удалите пластиковый вкладыш с батарейного отсека
	Батарее необходимо поменять	Замените батарею
Код ошибки «EF»	Переизбыток воды в резервуаре	Снимите резервуар для воды и слейте воду из основания. Проверьте и очистите выходное отверстие резервуара для воды от частиц, которые приводят к утечке. Если утечек нет, верните резервуар на основание прибора.
Код ошибки «E0»	Физическое соединение между датчиком воды и платой управления разорвано	Обратитесь в авторизованный сервисный центр
Код ошибки «E1»	Первоначальная настройка не удалась	Процесс сброса должен быть завершен в течение 1 минуты после подключения увлажнителя к сети. Выполните следующие действия для сброса: 1. Снимите резервуар для воды, затем опустошите и высушите основание. 2. Подключите увлажнитель к сети. 3. Дважды нажмите ЗНАЧОК ПИТАНИЯ, затем НАЖМИТЕ И УДЕРЖИВАЙТЕ значок в течение 2 секунд. На дисплее отобразится PL, затем PA. Нажмите ещё раз, чтобы подтвердить процесс. 4. Выньте сетевую вилку из розетки. Сброс завершен. 5. Подключите увлажнитель к сети, нажмите кнопку включения. Если перезагрузка не устраняет код E1, обратитесь в авторизованный сервисный центр.

10 ТРАНСПОРТИРОВКА И ХРАНЕНИЕ

1. Прибор необходимо хранить в сухих, проветриваемых складских помещениях, при температуре от +1 до +50 °C и относительной влажности до 80 % при температуре 25 °C (без выпадения конденсата).
2. При транспортировке запрещено подвергать прибор ударам и перемещениям внутри транспортного средства.
3. При транспортировке необходимо соблюдать манипуляционные знаки на упаковке прибора.
4. Если прибор транспортировался при температуре ниже 0°C, предварительно его необходимо выдержать в помещении, где планируется использование, не менее 2 часов без включения в сеть.

11 СРОК ЭКСПЛУАТАЦИИ

Срок службы прибора составляет 5 лет при условии соблюдения соответствующих правил по установке и эксплуатации.

12 ПРАВИЛА УТИЛИЗАЦИИ

По истечении срока службы прибор должен быть утилизирован в соответствии с нормами, правилами и способами, действующими в месте утилизации. Не выбрасывайте прибор вместе с бытовыми отходами. По истечении срока службы прибора сдайте его в пункт сбора для утилизации, если это предусмотрено местными нормами и правилами. Это поможет избежать возможных вредных последствий для окружающей среды и здоровья человека, а также будет способствовать повторному использованию компонентов изделия.

Информацию о том, где и как можно утилизировать прибор, можно получить от местных органов власти.



Товар сертифицирован на территории Таможенного союза.

Товар соответствует требованиям:

ТР ТС 004/2011 «О безопасности низковольтного оборудования».

ТР ТС 020/2011 «Электромагнитная совместимость технических средств».

ТР ЕАЭС 037/2016 «Об ограничении применения опасных веществ в изделиях электротехники и радиоэлектроники».



Изготовитель:

“Foshan Samyoo Electronic Co., Ltd”, Jiangcun Industrial Zone, Leliu Town, Shunde, Foshan Guangdong, China, 528322.

«Фошань Самью Электроник Ко., Лтд», Промышленная зона Цзяньгун, город Лелью, Шуньдэ, Фошань, Гуандун, Китай, 528322

Импортер в РФ и уполномоченная организация:

ООО «Компания БИС». Россия, 119180, г. Москва, ул. Б. Полянка, д. 42, стр. 1, помещ. 7/5.

Тел.: +7 (495) 150-50-05. E-mail: climate@breez.ru

Сделано в Китае

В тексте и цифровых обозначениях руководства могут быть допущены опечатки.

В целях улучшения качества продукции производитель оставляет за собой право изменять комплектующие части изделия для разных партий поставок, цветовую гамму и внешний вид прибора без предварительного уведомления, что не нарушает принятые на территории страны производства, транзита, реализации стандарты качества и нормы законодательства. Индикаторы на приборе могут не совпадать с графическим изображением, данным в руководстве по эксплуатации, это зависит от серии выпуска прибора.

FUNAI
Future and air

ГАРАНТИЙНЫЙ ТАЛОН

Настоящий документ не ограничивает определенные законом права потребителей, но дополняет и уточняет оговоренные законом обязательства, предполагающие соглашение Сторон, либо договор.

Благодарим вас за то, что вы отдали предпочтение оборудованию FUNAI. Вы сделали правильный выбор в пользу качественной техники.

Убедительно просим вас во избежание недоразумений до установки/эксплуатации изделия внимательно изучить его инструкцию по эксплуатации.

В конструкцию, комплектацию или технологию изготовления изделия с целью улучшения его технических характеристик могут быть внесены изменения. Такие изменения вносятся без предварительного уведомления Покупателя и не влекут обязательств по изменению/улучшению ранее выпущенных изделий.

Внешний вид и комплектность изделия

Тщательно проверьте внешний вид изделия и его комплектность, все претензии по внешнему виду и комплектности предъявляйте Продавцу в момент получения изделия.

Гарантийный срок

Гарантийный срок составляет **12 месяцев** с момента продажи Изделия.

Гарантийное обслуживание производится в соответствии с гарантийными обязательствами, перечисленными в настоящем документе.

Гарантийное обслуживание

Гарантийное обслуживание купленного вами прибора осуществляется через Продавца, монтажную организацию, проводившую установку прибора, специализированные сервисные центры.

В случае, если у вас возникли неисправности или проблемы при эксплуатации оборудования, вы можете обратиться в Единую справочную службу климатического оборудования FUNAI:

- позвонить по телефону (звонок бесплатный):

8 (800) 333-22-61

- заполнить форму обращения на сайте funai-air.ru

- написать письмо на электронную почту:

service@funai-air.ru

Дополнительную информацию по продукту, его эксплуатации и обслуживанию, список сервисных центров вы можете получить у Продавца или на сайте funai-air.ru

По вопросам качества работы авторизованных сервисных центров заполните форму обращения на сайте в разделе «Контакты».

Внимание!

Оборудование лишается гарантии Изготовителя в случае, если ремонтные работы были выполнены несертифицированной организацией/лицом.

Заполнение гарантийного талона

Внимательно ознакомьтесь с гарантийным талоном и проследите, чтобы он был правильно заполнен

и имел штамп Продавца. При отсутствии штампа Продавца и даты продажи (либо кассового чека с датой продажи) гарантийный срок исчисляется с даты производства изделия.

Запрещается вносить в гарантийный талон какие-либо изменения, а также стирать или переписывать указанные в нём данные. Гарантийный талон должен содержать: наименование и модель изделия, его серийный номер, дату продажи, а также подпись уполномоченного лица и штамп Продавца.

Область действия гарантии

Обслуживание в рамках предоставленной гарантии осуществляется только на территории РФ и распространяется на изделия, купленные на территории РФ.

Настоящая гарантия не дает права на возмещение и покрытие ущерба, произошедшего в результате переезда или регулировки изделия, без предварительного письменного согласия изготовителя, с целью приведения его в соответствие с национальными или местными техническими стандартами и нормами безопасности, действующими в любой другой стране, кроме РФ, где это изделие было первоначально продано.

Обеспечение гарантийного обслуживания

В случае неисправности прибора по вине изготовителя обязательство покупатель вправе обратиться к Продавцу или в авторизованный сервисный центр Изготовителя.

Настоящая гарантия распространяется на производственные или конструкционные дефекты изделия

Выполнение ремонтных работ и замена дефектных деталей изделия специалистами уполномоченного сервисного центра производятся в сервисном центре. Гарантийный ремонт изделия выполняется в срок не более 45 дней. В случае, если во время устранения недостатков товара станет очевидным, что они не будут устранены в определённый срок, стороны могут заключить соглашение о новом сроке устранения недостатков товара.

Гарантийный срок на комплектующие изделия (дета-

ли, которые могут быть сняты с изделия без применения каких-либо инструментов, т. е. ящики, полки, решётки, корзины, насадки, щётки, трубки, шланги и др. подобные комплектующие) составляет 3 (три) месяца. Гарантийный срок на новые комплектующие, установленные на изделие при гарантийном или платном ремонте, либо приобретённые отдельно от изделия, составляет 3 (три) месяца со дня выдачи отремонтированного изделия Покупателю, либо продажи последнему этих комплектующих.

Настоящая гарантия не распространяется на:

- периодическое обслуживание и сервисное обслуживание изделия (чистку, замену фильтров или устройств, выполняющих функции фильтров, чистку и дезинфекцию теплообменников, дренажных систем и пр.);
- любые адаптации и изменения изделия, в т. ч. с целью усовершенствования и расширения обычной сферы его применения, которая указана в Инструкции по эксплуатации изделия, без предварительного письменного согласия изготовителя;
- аксессуары, входящие в комплект поставки.

Настоящая гарантия также не предоставляется в случаях, если недостаток в товаре возник в результате:

- использования изделия не по его прямому назначению, не в соответствии с его Инструкцией по эксплуатации, в том числе эксплуатации изделия с перегрузкой или совместно со вспомогательным оборудованием, не рекомендуемым Продавцом, уполномоченной изготовителем организацией, импортером, изготовителем;
- наличия на изделии механических повреждений (сколов, трещин и т. д.), воздействий на изделие чрезмерной силы, химически агрессивных веществ, высоких температур, повышенной влажности/запылённости, концентрированных паров, если что-либо из перечисленного стало причиной неисправности изделия;
- ремонта/наладки изделия неуполномоченными (несертифицированными) на то организациями/лицами;
- неаккуратного обращения с устройством, ставшего причиной физических, либо косметических повреждений поверхности;
- если нарушены правила транспортировки/хранения/монтажа/эксплуатации;
- стихийных бедствий (пожар, наводнение и т. д.) и других причин, которые принесли вред изделию, находящимся вне контроля Продавца, уполномоченной изготовителем организации, импортера, изготовителя и Покупателя
- неправильного подключения изделия к электрической сети, а также неисправностей (несоответствие рабочих параметров) электрической сети и прочих внешних сетей;
- дефектов, возникших вследствие попадания внутрь изделия посторонних предметов, жидкостей, кроме предусмотренных инструкцией по

эксплуатации, насекомых и продуктов их жизнедеятельности и т. д.;

- необходимости замены ламп, фильтров, элементов питания, аккумуляторов, предохранителей, а также стеклянных/фарфоровых/матерчатых и перемещаемых вручную деталей и других дополнительных быстроизнашивающихся/сменных деталей изделия, которые имеют собственный ограниченный период работоспособности, в связи с их естественным износом;
- дефектов системы, в которой изделие использовалось как элемент этой системы;
- дефектов, возникших в результате некорректной работы / неисправности / неправильного подключения дополнительно установленного оборудования, не входящего в заводской стандартный комплект поставки (низкотемпературные комплекты, дренажные насосы и пр.).

ГАРАНТИЙНЫЙ ТАЛОН

Модель	
Серийный номер	
Дата продажи	
Сведения о продавце:	
Название и адрес, телефон продающей организации	Место печати
Подпись покупателя	
(подтверждаю получение исправного изделия, с условиями гарантии ознакомлен и согласен)	

Информация о гарантийных ремонтах (заполняется авторизованным сервисным центром (АСЦ))

Название АСЦ	Дата обращения в АСЦ	Дата окончания ремонта	Описание дефекта	Замена запасной части	ФИО мастера	Печать АСЦ



funai-air.ru